

FEIDER
MACHINES

Originele instructies
Natte en droge stofzuiger
FHAEP120015L



BUILDER SAS

32 Rue Aristide Bergès, 31270 CUGNAUX - FRANKRIJK M

PRC



1

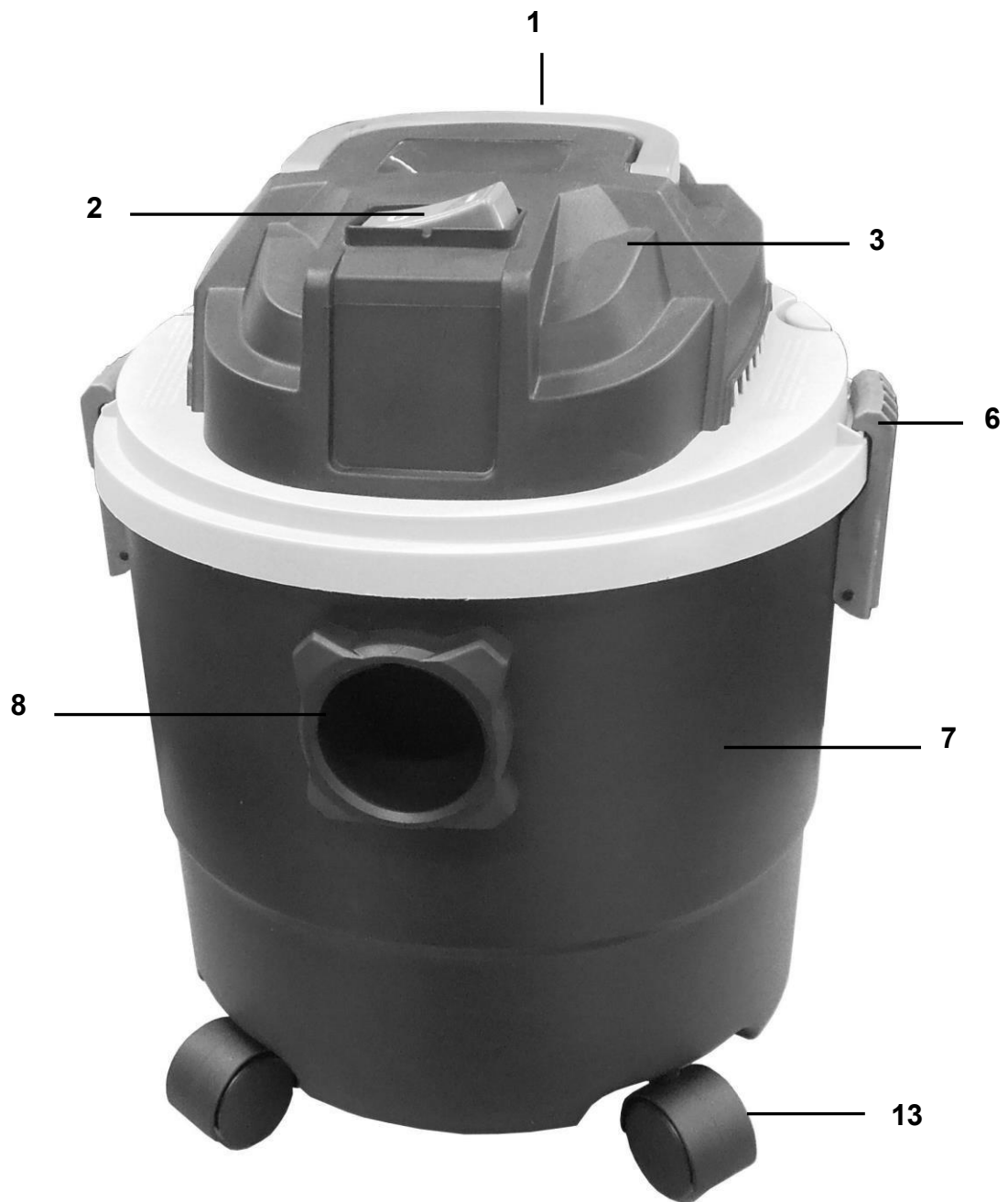

2

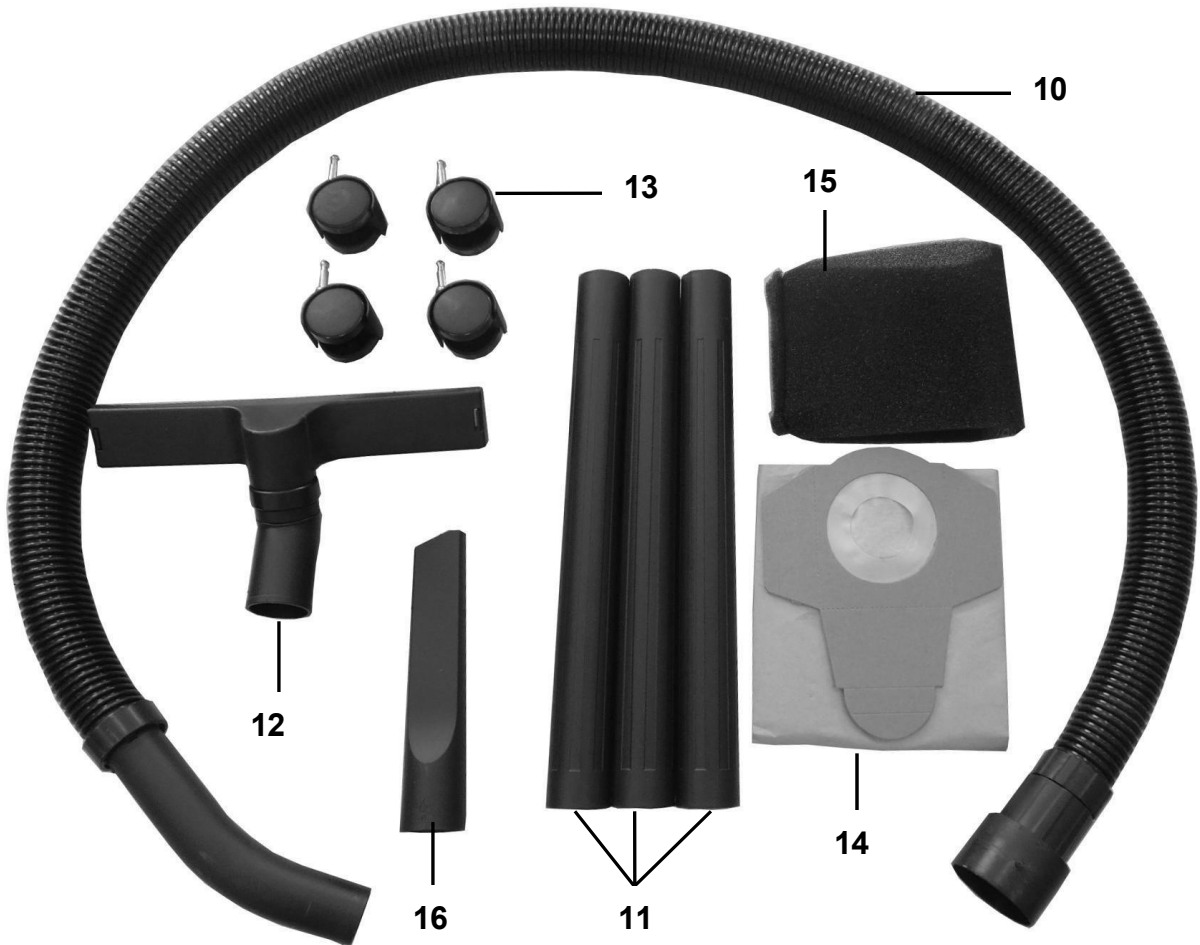

3

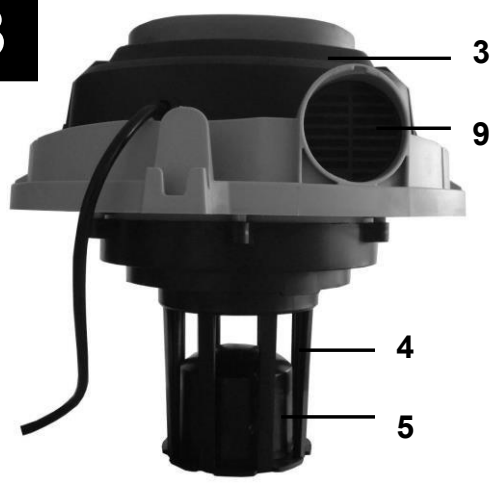

4



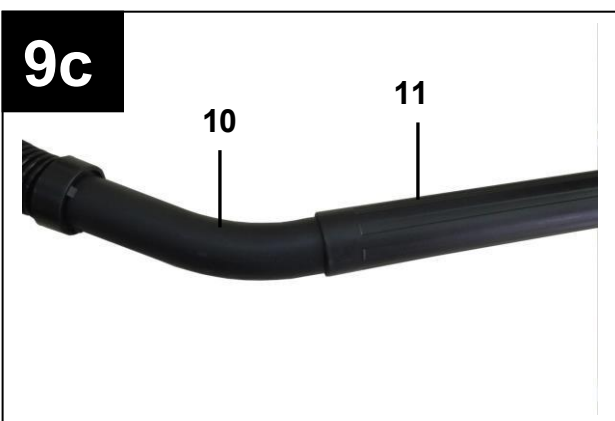
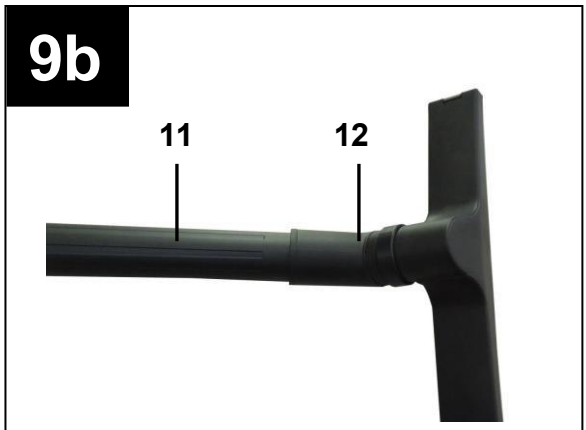
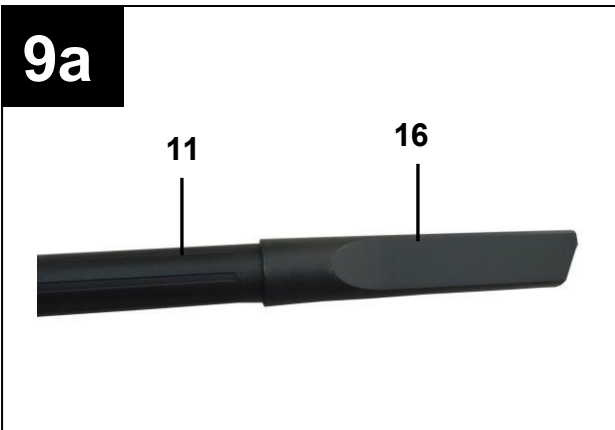
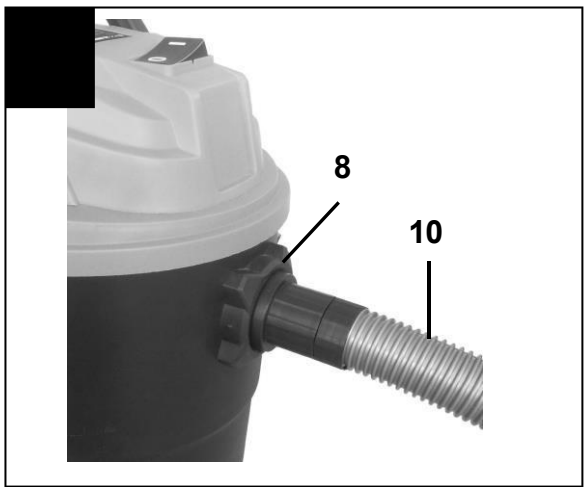
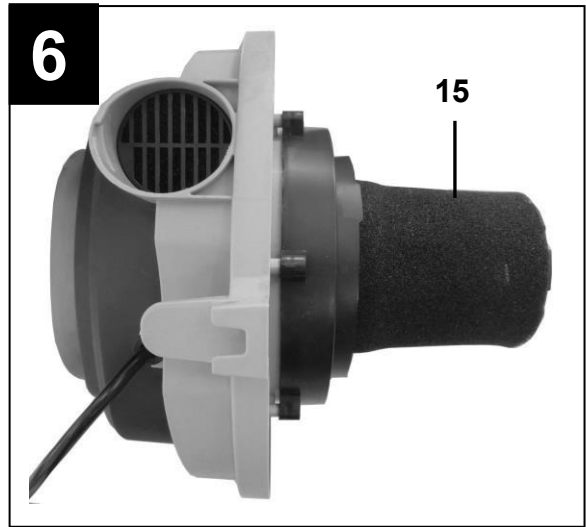
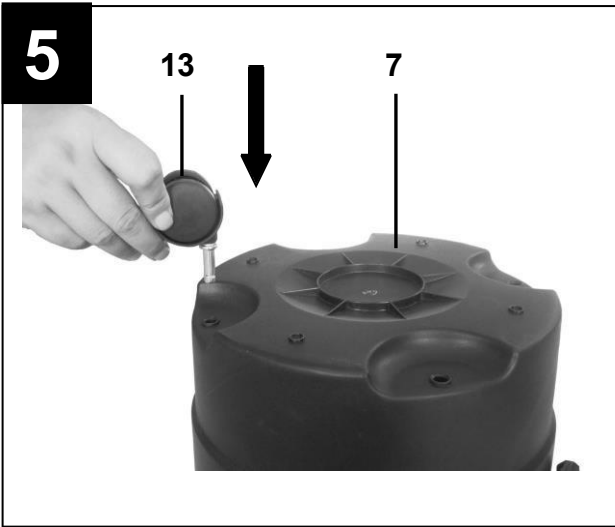

Belangrijk!

Bij het gebruik van apparatuur moeten enkele veiligheidsmaatregelen in acht worden genomen om letsel en schade te voorkomen. Lees de hele handleiding zorgvuldig door. Bewaar deze instructies op een veilige plaats zodat de informatie altijd beschikbaar is. Als u het toestel aan een ander doorgeeft, geef dan ook deze gebruiksaanwijzing door.

Wij aanvaarden geen aansprakelijkheid voor schade en ongevallen die het gevolg zijn van het niet naleven van deze instructies en de veiligheidsvoorschriften.

1. Veiligheidsinformatie

- **Belangrijk!** Lees de gebruiksaanwijzing voordat u het apparaat in elkaar zet en voor het eerst gebruikt.
- Controleer of de netspanning overeenkomt met de op het typeplaatje aangegeven netspanning.
- Sluit het apparaat alleen aan op een

correct geïnstalleerd 220-240V~ 50/60 Hz geaard stopcontact.

- Haal de stekker uit het stopcontact in de volgende volgorde

Omstandigheden: Wanneer het apparaat niet in gebruik is, vóór het openen van het apparaat en vóór alle schoonmaak- en onderhoudswerkzaamheden.

- Reinig het apparaat nooit met oplosmiddelen.
- Trek de stekker nooit uit het stopcontact door aan de kabel te trekken.
- Laat het apparaat nooit onbeheerd achter wanneer het in werking is.
- Uit de buurt van kinderen houden.
- Zorg ervoor dat het netsnoer niet beschadigd wordt door overrijden, pletten, trekken of iets dergelijks.
- Gebruik het apparaat niet als het netsnoer niet in goede staat is.
- Als de netkabel moet worden vervangen, kan de de vervanging voldoen aan de ontwerpspecificaties van de fabrikant.
Stroomkabel: H 05 VV - F 2 x 0,75 mm²
- Stofzuig nooit het volgende: Brandende lucifers, smeulende as en sigarettenpeuken, brandbaar, **bijtend**,

ontvlambare of explosieve stoffen, dampen of

Vloeistoffen.

- Dit apparaat is niet geschikt voor het opzuigen van stof dat gevaarlijk is voor de gezondheid.
- Bewaar het toestel op een droge plaats binnenshuis.
- Gebruik het toestel nooit als het beschadigd is.
- Laat het apparaat alleen onderhouden door een erkend servicecentrum.
- Gebruik het apparaat alleen voor het werk waarvoor het is ontworpen.
- Wees vooral voorzichtig bij het schoonmaken van de treden.
- Gebruik alleen originele accessoires en reserveonderdelen.
- Als het netsnoer beschadigd is, moet het worden vervangen door de fabrikant, zijn dienst na verkoop of gelijk gekwalificeerde personen om gevaar te voorkomen.

Dit apparaat kan worden gebruikt door kinderen vanaf 8 jaar en personen met beperkte lichamelijke, zintuiglijke of geestelijke vermogens of met gebrek aan ervaring en kennis, indien zij onder toezicht

staan of instructies hebben gekregen om het apparaat op een veilige manier te gebruiken.

geïnstrueerd zijn en de gevaren begrijpen. Kinderen mogen niet met het apparaat spelen. Schoonmaak- en onderhoudswerkzaamheden mogen niet zonder toezicht door kinderen worden uitgevoerd.

2. Constructie en omvang van de levering (fig. 1-3)

1. Greep
2. AAN/UIT-schakelaar
3. Hoofd
4. Filterkooi
5. Vlotterveiligheidsklep
6. Vergrendelingshaak
7. Tank
8. Aansluiting zuigslang
9. Blaasverbinding
10. Flexibele zuigslang
11. 3-delige zuigbuis
12. Gecombineerd mondstuk
13. Wielen
14. Vuilniszak
15. Schuimfilter
16. Gezamenlijk mondstuk
17. Haak voor kabelopslag

3. Beoogd gebruik

De nat- en droogzuiger is ontworpen voor nat- en droogzuigen met behulp van het juiste filter. Het apparaat is niet geschikt voor het opzuigen van brandbare, explosieve of schadelijke stoffen.

De machine mag alleen voor het voorgeschreven doel worden gebruikt. Elk ander gebruik wordt beschouwd als misbruik. Alleen de gebruiker/gebruiker is aansprakelijk voor de daaruit voortvloeiende schade en niet de fabrikant.

Onze apparaten zijn niet ontworpen voor gebruik in commerciële, zakelijke of industriële toepassingen. Onze garantie vervalt als het apparaat wordt gebruikt voor commerciële, zakelijke of industriële doeleinden of voor vergelijkbare doeleinden.

4. Technische gegevens

Netspanning: 220-240V~ 50/60 Hz

Model	Stroomverbruik	Tankvolume	Gewicht
FHAEP120015L	1250 W	15 L	4.00Kgs

5. Voor de start



Belangrijk!

- Voordat u het apparaat op het lichtnet aansluit, moet u controleren of de gegevens op het typeplaatje overeenkomen met de gegevens op het lichtnet.
- Het apparaat mag alleen worden aangesloten op een Schuko-bus.

5.1 Montage van het toestel

Montage van de apparaatkop (fig. 4)

Het apparaathoofd (3) wordt met de sluithaak (6) aan de container (7) bevestigd. Om de apparaatkop (3) te verwijderen, opent u de vergrendelingshaak (6) en verwijdert u de apparaatkop (3). Let er bij het plaatsen van het apparaathoofd (3) op dat de vergrendelingshaak (6) goed vastklikt.

Montage van de wielen (fig. 5)

Steek de wielen (13) in de overeenkomstige houders aan de onderkant van de tank (7). Druk de wielen (13) stevig in de houder totdat ze in elkaar grijpen (fig. 5).

5.2 Het filter plaatsen



Belangrijk!

Gebruik de nat- en droogzuiger nooit zonder filter. Zorg ervoor dat het filter altijd stevig op zijn plaats zit.

Plaatsen van het schuimfilter (Fig. 6)

Plaats voor het nat zuigen het meegeleverde schuimfilter (15) over de filterkorf (fig. 3/4).

Montage van de vuilniszak (fig. 7)

Voor droogzuigen plaatst u de vuilniszak (14) over de zuigopening. De vuilniszak (14) is alleen geschikt voor droogzuigen. De vuilniszak vergemakkelijkt de verwijdering van het opgezogen stof.

5.3 Aanbrengen van de zuigslang (fig. 8, 9)

Sluit de zuigslang (10) aan op de overeenkomstige aansluiting van de nat- en droogzuiger, afhankelijk van de gewenste toepassing.

Stofzuigen

Sluit de zuigslang (10) aan op de zuigslangaansluiting (8).

Bubbels

Sluit de zuigslang (10) aan op de blaasaansluiting (9).

De 3-delige zuigbuis (11) kan op de zuigslang (10) worden aangesloten om deze te verlengen.

5.4 Inlaat sproeiers

Combinatie mondstuk (12)

Het combimondstuk (12) met hulpstukken wordt gebruikt voor het opzuigen van vaste stoffen en vloeistoffen op middelgrote tot grote oppervlakken. Het spleetmondstuk (16) is speciaal ontworpen voor het reinigen van spleten en randen.

6. Operatie



Belangrijk!

Schakel het apparaat uit als er tijdens het nat zuigen vloeistof of schuim met de uitlaatlucht ontsnapt.

6.1 Aan/uit-schakelaar

(Fig. 1) Schakelaarstand

0: Uit Schakelaarstand I:

A

6.2 Droog zuigen

Gebruik de vuilniszak (14) voor droogzuigen (zie punt 5.2).

Zorg er altijd voor dat de filters goed vastzitten.

6.3 Nat stofzuigen

Gebruik het schuimfilter (15) voor nat zuigen (zie punt 5.2).

Zorg ervoor dat het filter altijd goed op zijn plaats zit.



Belangrijk!

Tijdens het nat zuigen sluit de drijvende veiligheidsschakelaar (5) bij het bereiken van het maximale tankniveau. Het zuiggeluid van het toestel verandert en wordt luider. U moet dan het apparaat uitschakelen en het reservoir legen.



Belangrijk!

De nat- en droogzuiger is niet geschikt voor het opzuigen van brandbare vloeistoffen. Gebruik alleen het meegeleverde schuimfilter voor nat zuigen.

6.4 Bubbels

Sluit de zuigslang (10) aan op de blaasaansluiting (9) van de nat- en droogzuiger.

6.5 Kabelopslag (fig. 10)

De stroomkabel kan op de haak (17) worden gewikkeld.

7. Reiniging, onderhoud en bestellen van onderdelen



Belangrijk!

Trek altijd de stekker uit het stopcontact voordat u met de schoonmaakwerkzaamheden begint.

7.1 Schoonmaken

- Houd alle veiligheidsvoorzieningen, ventilatieopeningen en de motorbehuizing zo vrij mogelijk van vuil en stof.
- Wij raden u aan het apparaat onmiddellijk na gebruik te reinigen.

7.2 Reinigen van de apparaatkop (3)

Maak het apparaat regelmatig schoon met een vochtige doek en een beetje zachte zeep. Gebruik geen schoonmaakmiddelen of oplosmiddelen; deze kunnen de plastic onderdelen van het apparaat aantasten.

7.3 Reinigen van de container (7)

Afhankelijk van de mate van vervuiling kan de container worden gereinigd met een vochtige doek en wat zachte zeep of onder stromend water.

7.4 Reinigen van het schuimfilter (15)

Reinig het schuimfilter (15) met een beetje zachte zeep onder stromend water en laat het aan de lucht drogen.

7.5 Onderhoud

Controleer regelmatig en voor elk gebruik of de filters in de nat- en droogzuiger goed vastzitten.

7.6 Onderdelen bestellen

Geef de volgende gegevens op wanneer u reserveonderdelen bestelt:

- Type machine
- Reserveonderdeelnummer van het vereiste onderdeel

8. Verwijdering en recycling



Deze markering geeft aan dat dit product in de hele EU niet samen met ander huishoudelijk afval mag worden verwijderd. Om mogelijke schade aan het milieu of de volksgezondheid door ongecontroleerde afvalverwijdering te voorkomen, moet afval op verantwoorde wijze worden gerecycleerd om duurzaam hergebruik van materiële hulpbronnen te bevorderen. Om uw afvalproduct te retourneren, gebruikt u de retour- en ophaalsystemen of neemt u contact op met de winkelier bij wie u het product hebt gekocht. De dealer kan het product op milieuvriendelijke wijze recycleren.

9. GARANTIE



GARANTIE

De fabrikant garandeert het product tegen materiaal- en fabricagefouten gedurende een periode van 2 jaar vanaf de oorspronkelijke aankoopdatum. De garantie geldt alleen als het product bestemd is voor huishoudelijk gebruik. De garantie dekt geen defecten als gevolg van normale slijtage.

De fabrikant verbindt zich ertoe de onderdelen die door de erkende dealer als defect zijn aangemerkt, te vervangen. De fabrikant aanvaardt geen aansprakelijkheid voor de gehele of gedeeltelijke vervanging van het apparaat en/of de daaruit voortvloeiende schade.

De garantie dekt geen storingen als gevolg van het volgende:

- onvoldoende onderhoud.
- abnormale montage, afstelling of werking van het product.
- Onderdelen onderhevig aan normale slijtage.

De garantie dekt niet:

- Verzend- en verpakingskosten.
- het gereedschap gebruiken voor een ander doel dan waarvoor het is ontworpen.
- de machine gebruiken en onderhouden op een manier die niet in de gebruiksaanwijzing is beschreven.

Vanwege ons beleid van voortdurende productverbetering behouden wij ons het recht voor om specificaties zonder voorafgaande kennisgeving te wijzigen of aan te passen. Bijgevolg kan het product afwijken van de informatie die het bevat. Een wijziging zal echter zonder voorafgaande kennisgeving worden aangebracht indien zij wordt erkend als een verbetering van de vorige functie.

LEES DE HANDLEIDING ZORGVULDIG DOOR VOORDAT U HET APPARAAT IN GEBRUIK NEEMT.

Wanneer u reserveonderdelen bestelt, vermeld dan het onderdeelnummer of de code die u vindt in de lijst van reserveonderdelen in deze handleiding. Bewaar het aankoopbewijs; zonder dit bewijs vervalt de garantie. Om u te helpen met uw product, nodigen wij u uit om telefonisch of via onze website contact met ons op te nemen:

- **+33 (0)9.70.75.30.30**
- <https://services.swap-europe.com/contact>

U moet een "ticket" aanmaken via het webplatform.

- Registreer of maak een account aan.
- Specificeer de referentie van het gereedschap.
- Selecteer het onderwerp van uw verzoek.
- Beschrijf uw probleem.
- Stuur de volgende documenten mee: Factuur of aankoopbewijs, foto van het typeplaatje (serienummer), foto van het benodigde onderdeel (bijv.



B. afgebroken pinnen op
de transformatorstekker).

10. PRODUCTFALEN

WAT MOET IK DOEN ALS MIJN MACHINE KAPOT GAAT?

Als u uw product in een winkel heeft gekocht:

- a) Maak de brandstoftank leeg.
- b) Zorg ervoor dat uw toestel compleet is, met alle meegeleverde accessoires en schoon! Indien dit niet het geval is, zal het reparatiebedrijf het toestel afkeuren.

Ga naar de winkel met de complete machine en de bon of factuur.

Als u uw product op een website heeft gekocht:

- a) Maak de brandstoftank leeg.
- b) Zorg ervoor dat uw toestel compleet is, met alle meegeleverde accessoires en schoon! Indien dit niet het geval is, zal het reparatiebedrijf het toestel afkeuren.
- c) Maak een SWAP Europe serviceticket aan op de website: <https://services.swap-europe.com> Bij het aanmaken van het verzoek aan SWAP-Europe, moet u de factuur en de foto van het typeplaatje (serienummer) bijvoegen.
- d) Neem contact op met het reparatiebedrijf om er zeker van te zijn dat het beschikbaar is voordat u het apparaat aflevert.

Ga naar het reparatiestation met de complete machine, samen met de aankoopfactuur en het stationsblad, dat u kunt downloaden na het invullen van het serviceverzoek op de website van SWAP Europe.

Voor machines met motorschade van de fabrikanten BRIGGS & STRATTON, HONDA en RATO, gelieve de volgende instructies in acht te nemen.

Reparaties worden uitgevoerd door erkende motorfabrikanten van deze fabrikanten, zie hun website:

- <http://www.briggsandstratton.com/eu/fr>
- <http://www.honda-engines-eu.com/fr/service-network-page;jsessionid=5EE8456CF39CD572AA2AEEDFD290CDAE>
- <https://www.rato-europe.com/it/service-network>

Bewaar de originele verpakking om terugzending door de klantenservice mogelijk te maken of verpak uw toestel in een soortgelijke doos met dezelfde afmetingen.

Als u vragen heeft over onze klantenservice, kunt u een vraag stellen op onze website [https:// services.swap-europe.com](https://services.swap-europe.com).

Onze hotline blijft bereikbaar op +33 (9) 70 75 30 30.



11. UITSLUITING VAN GARANTIE

DE GARANTIE DEKT NIET:

- Inbedrijfstelling en instelling van het product.
- Schade veroorzaakt door normale slijtage van het product.
- Schade veroorzaakt door verkeerd gebruik van het product.
- Schade veroorzaakt door installatie of inbedrijfstelling niet in overeenstemming met de gebruiksaanwijzing.
- Carburateurgerelateerde storingen na 90 dagen en vervuiling van de carburateurs.
- Regelmatig en standaard onderhoud.
- Wijzigingen en demontages die de garantie direct doen vervallen.
- Producten waarvan de oorspronkelijke echtheidsmarkering (merk, serienummer) beschadigd of gewijzigd is, of teruggetrokken.
- Vervanging van verbruiksgoederen.
- Het gebruik van niet-originele onderdelen.
- Breuk van onderdelen na stoten of projecties.
- Indeling van de accessoires.
- Gebreken en hun gevolgen die te wijten zijn aan een externe oorzaak.
- Verlies van onderdelen en verlies door gebrekkige boutverbindingen.
- Snijden van onderdelen en schade door losraken van onderdelen.
- Overbelasting of oververhitting.
- Stroomvoorziening van slechte kwaliteit: defecte spanning, spanningsfout, enz.
- Schade als gevolg van het feit dat het product niet kan worden gebruikt gedurende de tijd die nodig is voor de reparatie en, meer in het algemeen, de kosten in verband met de immobilisatie van het product.
- De kosten van een second opinion opgesteld door een derde partij na een schatting van een reparateur van SWAP Europe.
- Het gebruik van een product met een defect of schade die niet onmiddellijk is gemeld en/of gerepareerd met behulp van de diensten van SWAP-Europe.
- Verslechtering door vervoer en opslag*.
- lanceert na 90 dagen.
- Olie, benzine, smeermiddelen.
- Schade als gevolg van het gebruik van niet-conforme brandstoffen of smeermiddelen.

* In overeenstemming met de transportwetgeving moet transportschade binnen 48 dagen na aankomst aan de expediteur worden gemeld. uur na ontdekking per aangetekende brief met ontvangstbevestiging. Dit document is een aanvulling op uw aankondiging, een niet-limitatieve lijst.

Opgelet: alle bestellingen moeten worden gecontroleerd in aanwezigheid van de bezorger. In geval van weigering door de bezorger moet u de levering gewoon weigeren en uw weigering meedelen.

Herinnering: De reserveringen sluiten kennisgeving per aangetekende brief met ontvangstbevestiging binnen 72 dagen niet uit.

Uren.

Informatie:

Thermische toestellen moeten elk seizoen winterklaar worden gemaakt (service op de website van SWAP-Europe).

De batterijen moeten worden opgeladen voordat ze worden opgeslagen.